

Brumi



Zubehör: Radbremse

1001

für: Balkenmäher BM 409 bis BM 412 S
Sichelmäher SM 453 bis SM 467
Variant V 460 und V 461

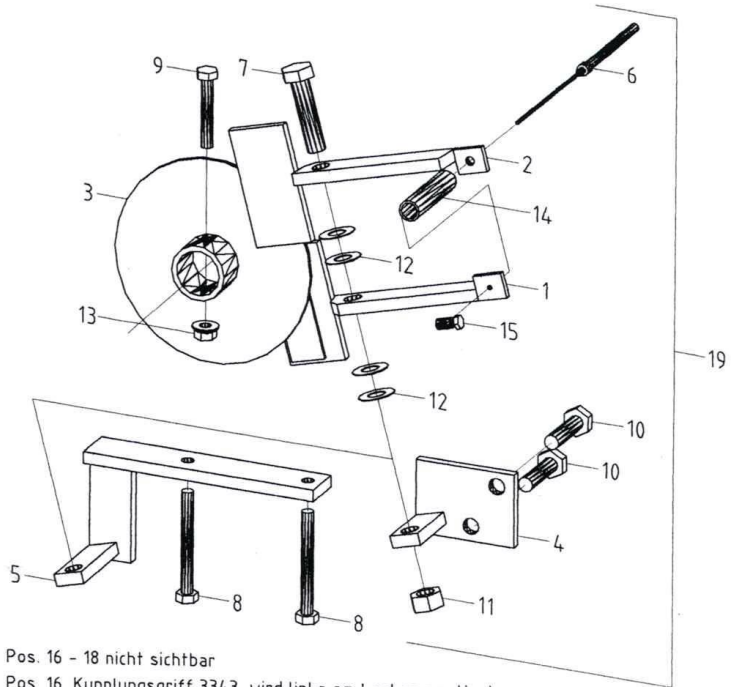

Vor der Radbremsen-Montage !!!
Auf der linken Fahrgetriebe-
seite müssen die Gewinde-
enden der beiden hinteren
Radwellenflanschschrauben,
bei störender Überlänge,
mit einem Winkelschleifer an
der 6kt-Mutter, abgetrennt
werden. **-keinesfalls die
Schrauben lösen-**

Pos. 16 - 18 nicht sichtbar
Pos. 16, Kupplungsgriff 3343, wird links am Lenker montiert

Pos	Stück	Benennung	Bestell-Nr	Pos	Stück	Benennung	Bestell-Nr
1	1	Bremszange links	404 50 01 01	14	1	Druckfeder	3799
2	1	Bremszange rechts	404 50 02 01	15	1	Klemmnippel	3112
3	1	Bremsscheibe	404 50 03 01	16	1	Kupplungsgriff	3343
4*	1 ^{1,2}	Halter	404 50 04 01	17	1	Aufnahmenippel	200046
5*	1 ³	Halter	401 63 01 01	18	1	Federstecker	3740
6*	1 ²	Bremszug	404 50 05	19*	1 ¹	Radbremse cpl. für BM	2428
	1 ^{1,3}	Bremszug	403 51 01		1 ²	Radbremse cpl. für SM	2429
7	1	Sechskantschraube	93112055		1 ³	Radbremse cpl. für Variant	2427
8*	2 ³	Sechskantschraube	93308075				
9	1	Sechskantschraube	93308045				
10*	2 ^{1,2}	Sechskantschraube	93310045				
11	1	Stoppmutter	98512000				
12	4	Paßscheibe	98812245				
13	1	Ripp-Mutter	3233				

Mit * gekennz. Pos. je nach Maschinentyp bestellen !

x¹ = Balkenmäher BM 409 bis BM 412 S

x² = Sichelmäher SM 453 bis SM 467

x³ = Variant V 460 und V 461

Im Interesse der konstruktiven Weiterentwicklung behalten wir uns Änderungen vor

Ersatzteilliste